

Schaltuhr
z.B. Jollymatic

Gruppentaster

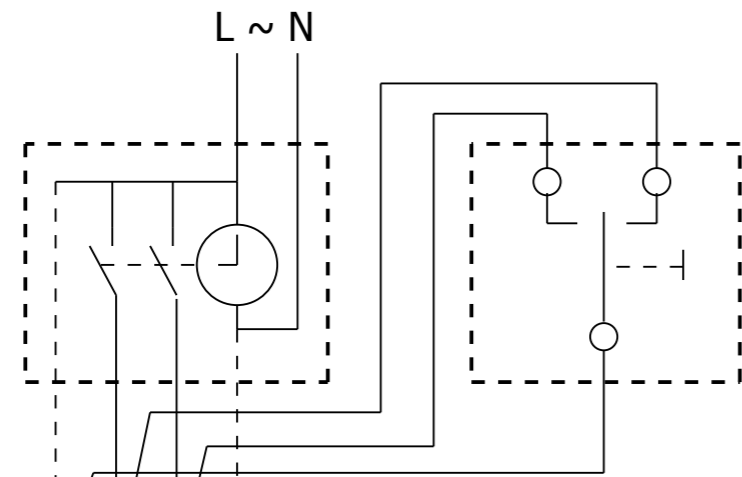

6	7	8	9	10
L1	Auf	Ab	N	PE
Taster/Schaltuhr				

Beim Anschluss beachten:

- nur Gruppen- und Einzeltaster ohne Raststellung verwenden
- Einzeltaster nur bei Bedarf (Steuerspg. 230V AC)

Netz		
L	N	PE

Motor 1				
N	PE	Auf	Ab	Freig.
1	2	3	4	5

Motor 2				
N	PE	Auf	Ab	Freig.
1	2	3	4	5

Motor 3				
N	PE	Auf	Ab	Freig.
1	2	3	4	5

Motor 4				
N	PE	Auf	Ab	Freig.
1	2	3	4	5

Netzzuleitung 230V / 16A

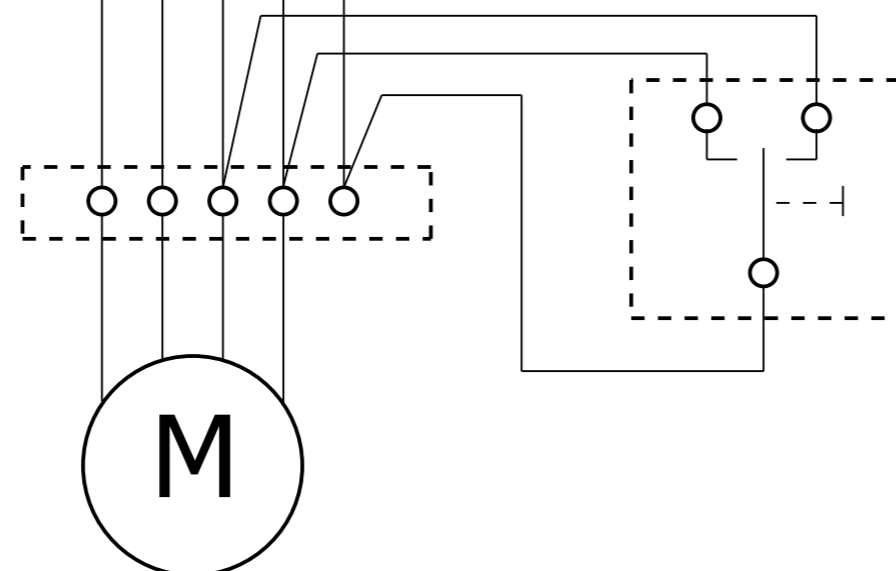

Einzeltaster

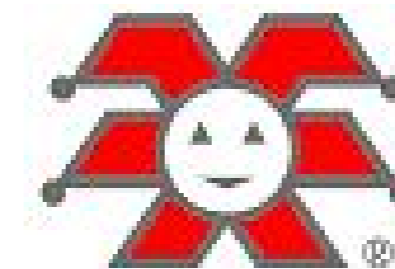

jolly motor gmbh
deutschland

Antriebe und Steuerungen für Rolläden und Markisen

	Name	Datum		
gezeichnet	Ginsberg	03.05.2007	Zentralsteuerung Typ: MSG4/AP Art. Nr. 4109601404	
geändert				
geändert				
			Anschlussplan	Blatt 1/2

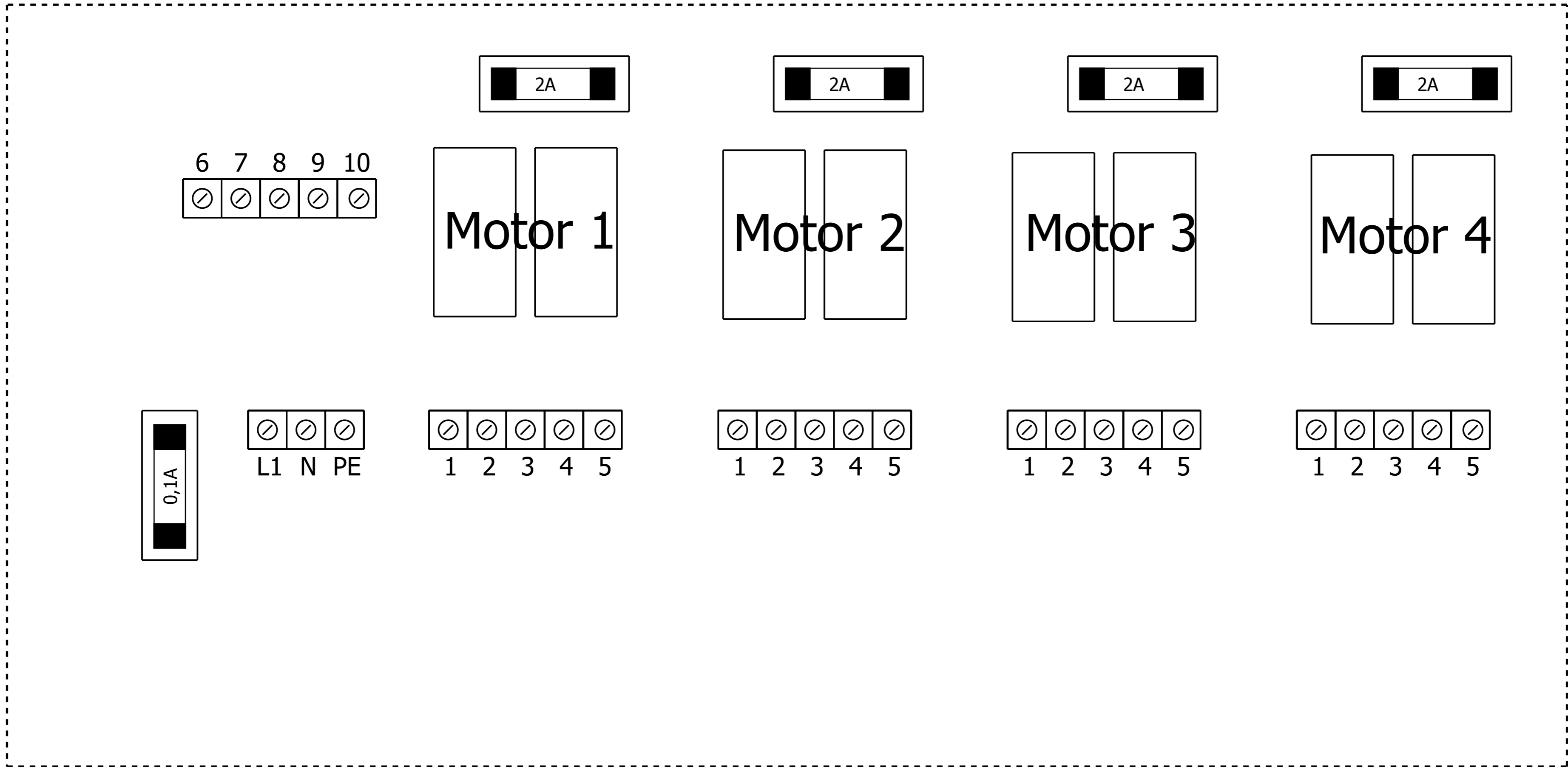

	Name	Datum		
gezeichnet	Ginsberg	03.05.2007	Zentralsteuerung Typ: MSG4/AP Art. Nr. 4109601404	
geändert				
geändert				
			Anschlussplan	Blatt 2/2

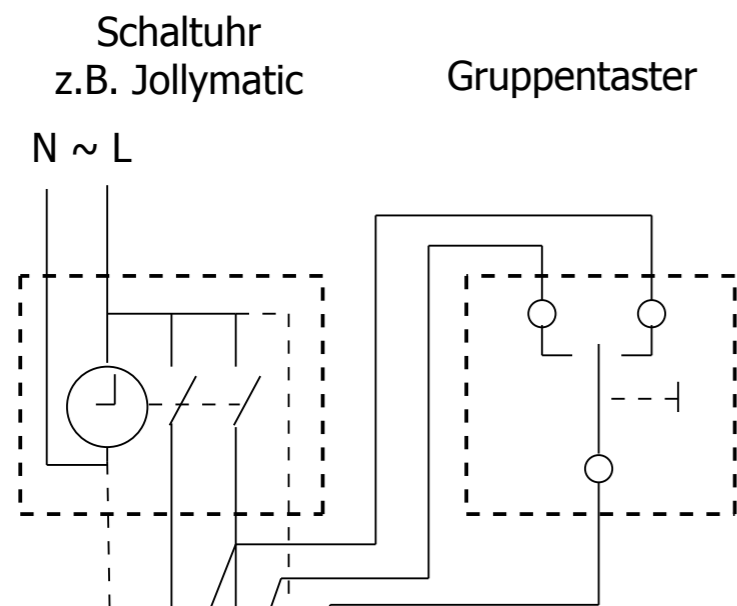

10	9	8	7	6
PE	N	Ab	Auf	L1

Taster/Schaltuhr

5	4	3	2	1
Freig.	Ab	Auf	PE	N

Motor 6

5	4	3	2	1
Freig.	Ab	Auf	PE	N

Motor 7

5	4	3	2	1
Freig.	Ab	Auf	PE	N

Motor 8

5	4	3	2	1
Freig.	Ab	Auf	PE	N

Motor 9

5	4	3	2	1
Freig.	Ab	Auf	PE	N

Motor 10

Beim Anschluss beachten:
 - nur Gruppen- und Einzeltaster ohne Raststellung verwenden
 - Einzeltaster nur bei Bedarf (Steuersp. 230V AC)

Netz		
PE	N	L

Motor 1				
Freig.	Ab	Auf	PE	N
5	4	3	2	1

Motor 2				
Freig.	Ab	Auf	PE	N
5	4	3	2	1

Motor 3				
Freig.	Ab	Auf	PE	N
5	4	3	2	1

Motor 4				
Freig.	Ab	Auf	PE	N
5	4	3	2	1

Motor 5				
Freig.	Ab	Auf	PE	N
5	4	3	2	1

Netzzuleitung 230V / 16A

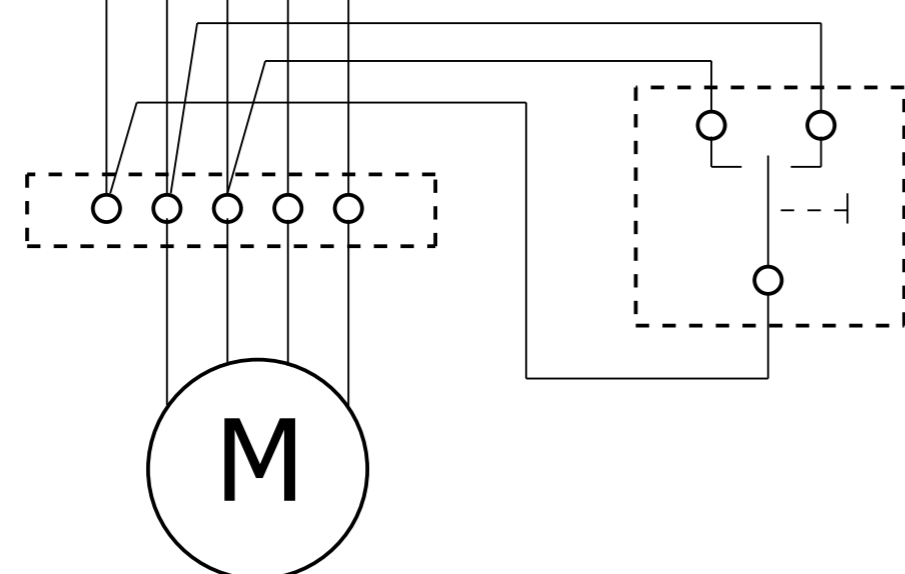

Einzeltaster



	Name	Datum		
gezeichnet	Ginsberg	03.05.2007	Zentralsteuerung Typ: MSG10/AP Art. Nr. 4109602004	
geändert				
geändert				
			Anschlussplan	Blatt 1/2

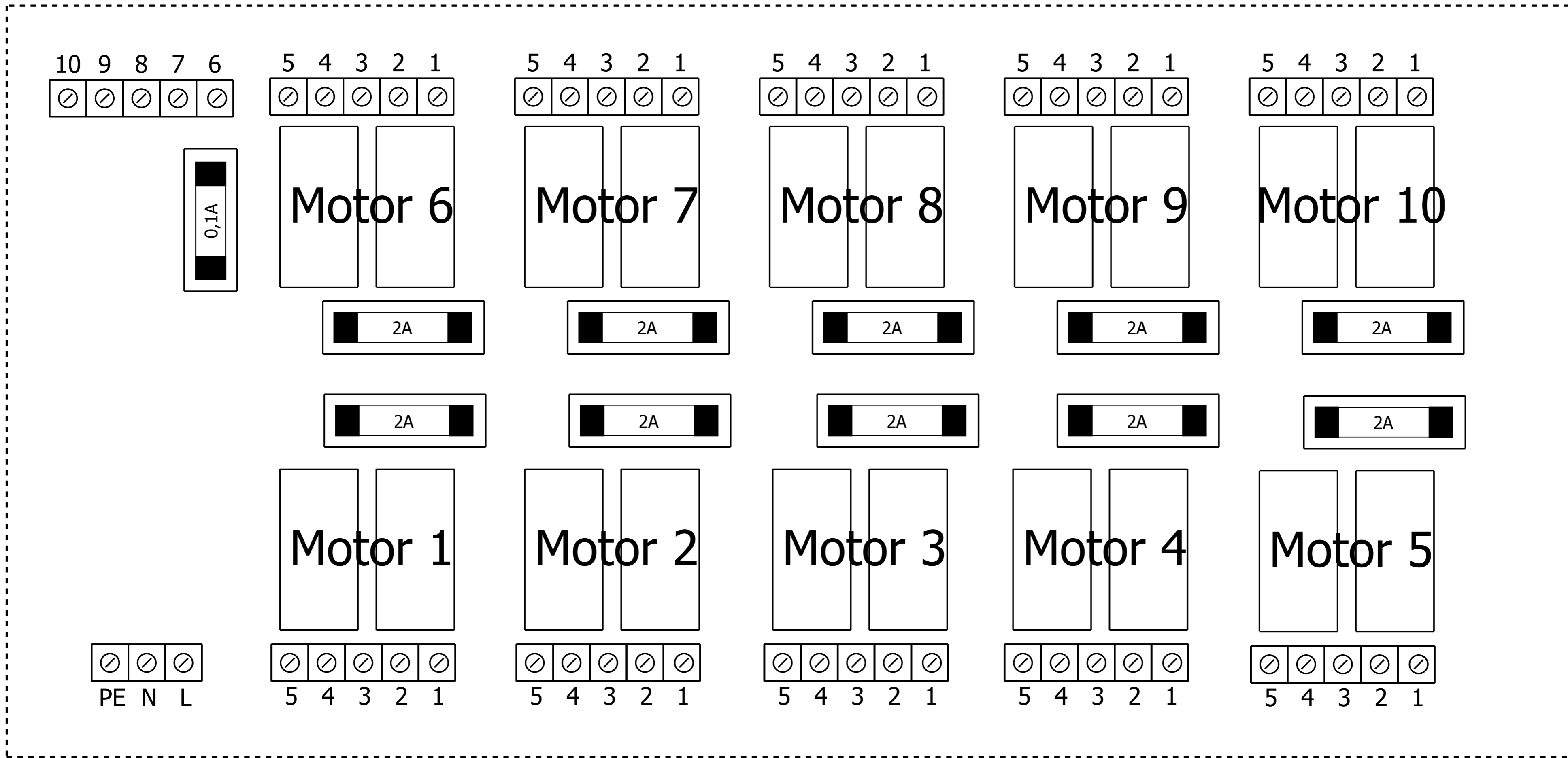

	Name	Datum		
gezeichnet	Ginsberg	03.05.2007	Zentralsteuerung Typ: MSG10/AP Art. Nr. 4109602004	
geändert				
geändert				
			Anschlussplan	Blatt 2/2

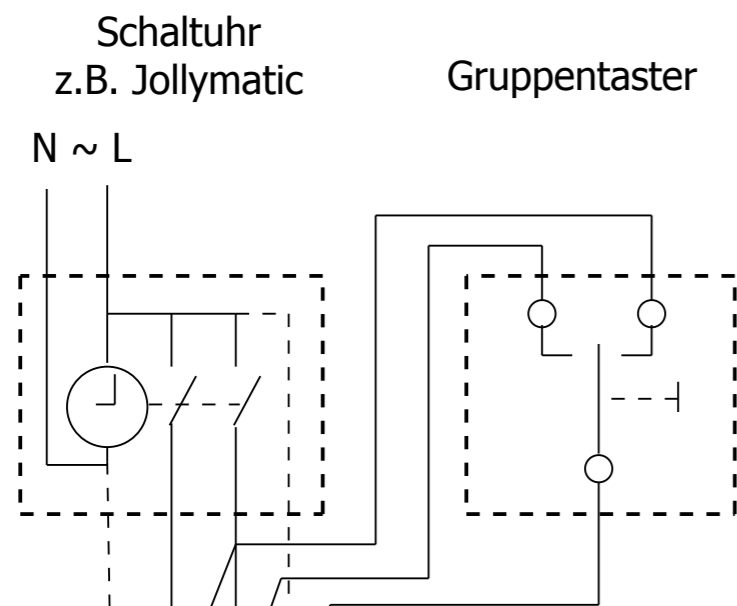

10	9	8	7	6
PE	N	Ab	Auf	L1
Taster/Schaltuhr				

5	4	3	2	1
Freig.	Ab	Auf	PE	N
Motor 6				

Beim Anschluss beachten:

- nur Gruppen- und Einzeltaster ohne Raststellung verwenden
- Einzeltaster nur bei Bedarf (Steuersp. 230V AC)

Netz		
PE	N	L

Motor 1				
Freig.	Ab	Auf	PE	N
5	4	3	2	1

Motor 2				
Freig.	Ab	Auf	PE	N
5	4	3	2	1

Motor 3				
Freig.	Ab	Auf	PE	N
5	4	3	2	1

Motor 4				
Freig.	Ab	Auf	PE	N
5	4	3	2	1

Motor 5				
Freig.	Ab	Auf	PE	N
5	4	3	2	1

Netzzuleitung 230V / 16A

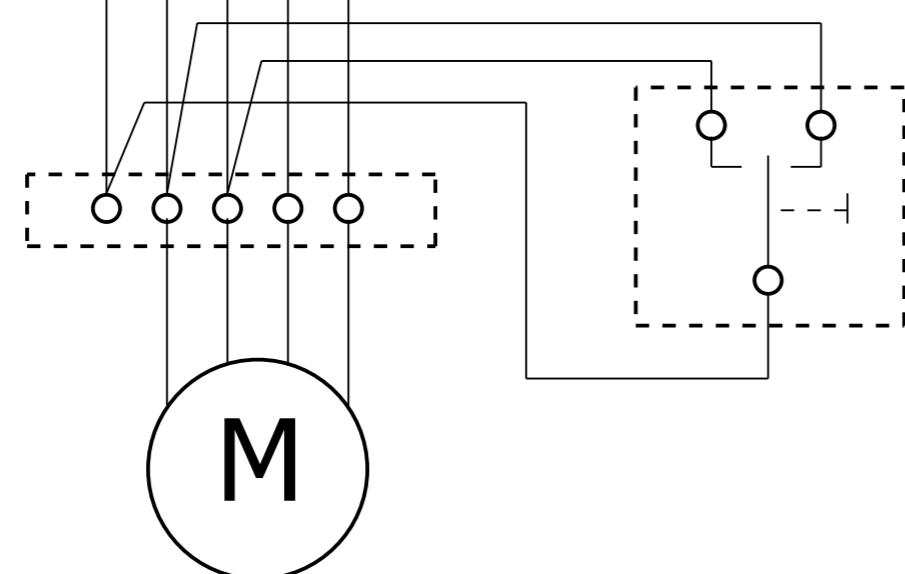

Einzeltaster



	Name	Datum		
gezeichnet	Ginsberg	03.05.2007	Zentralsteuerung Typ: MSG6/AP Art. Nr. 4109601604	
geändert				
geändert				
			Anschlussplan	Blatt 1/2

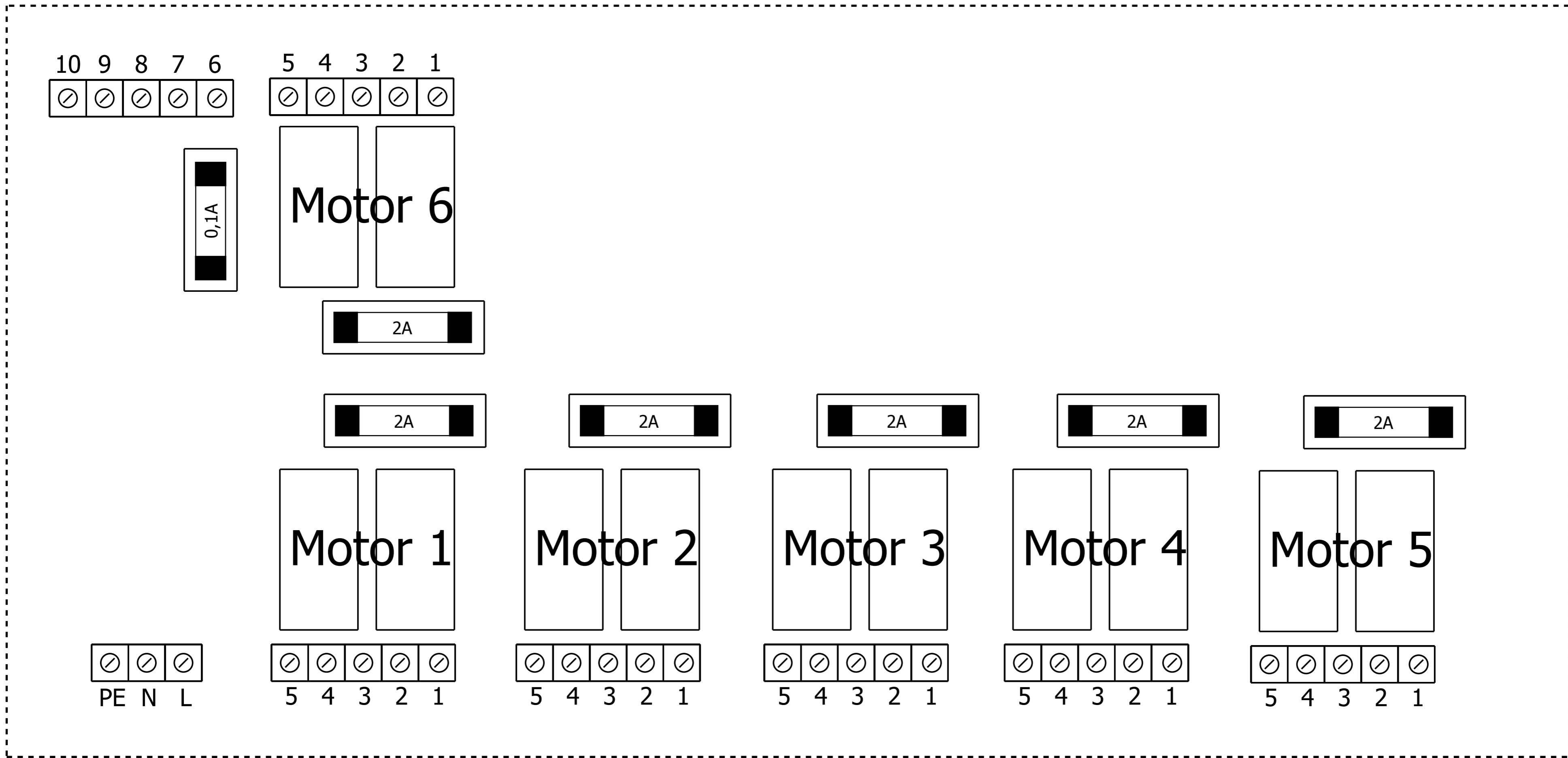

	Name	Datum		
gezeichnet	Ginsberg	03.05.2007	Zentralsteuerung Typ: MSG6/AP Art. Nr. 4109601604	
geändert				
geändert				
			Anschlussplan	Blatt 2/2

Schaltuhr
z.B. Jollymatic

Gruppentaster

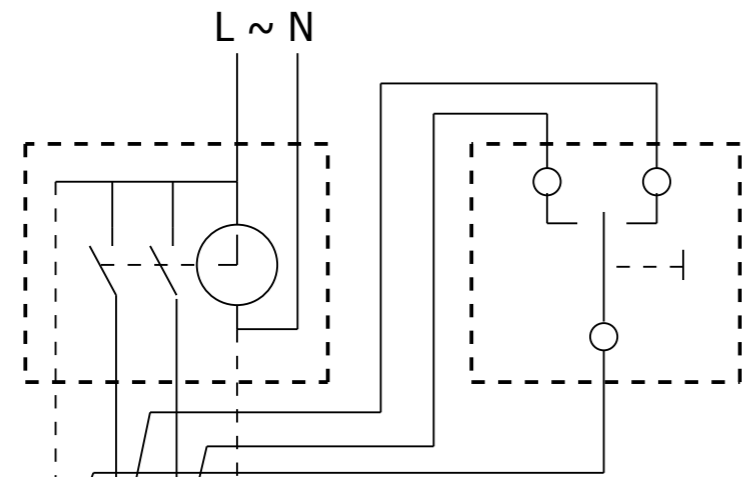

6	7	8	9	10
L1	Auf	Ab	N	PE
Taster/Schaltuhr				

Beim Anschluss beachten:

- nur Gruppen- und Einzeltaster ohne Raststellung verwenden
- Einzeltaster nur bei Bedarf (Steuerspg. 230V AC)

Netz		
L	N	PE

Motor 1				
N	PE	Auf	Ab	Freig.
1	2	3	4	5

Motor 2				
N	PE	Auf	Ab	Freig.
1	2	3	4	5

Motor 3				
N	PE	Auf	Ab	Freig.
1	2	3	4	5

Motor 4				
N	PE	Auf	Ab	Freig.
1	2	3	4	5

Netzzuleitung 230V / 16A

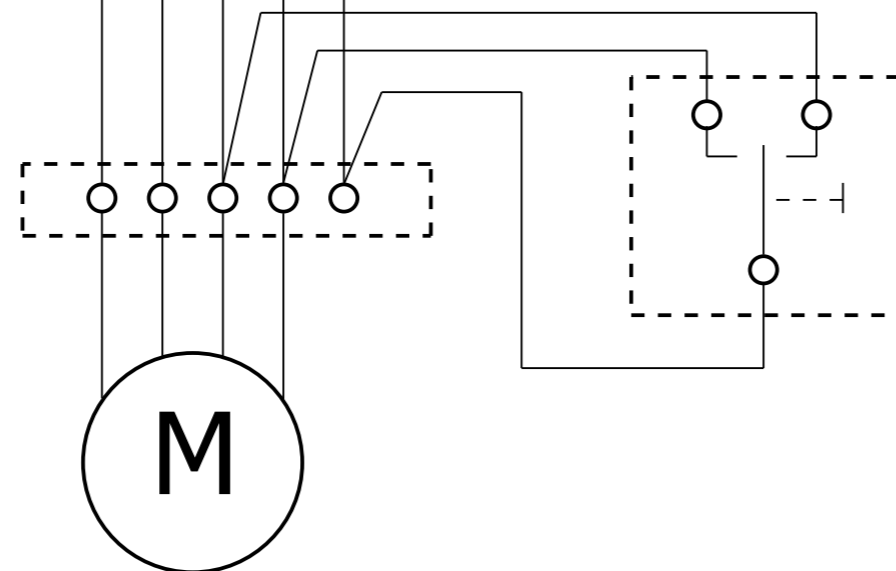

Einzeltaster

	Name	Datum		
gezeichnet	Ginsberg	03.05.2007	Zentralsteuerung Typ: MSG4/AP	
geändert				
geändert				
			Anschlussplan	Blatt 1/2

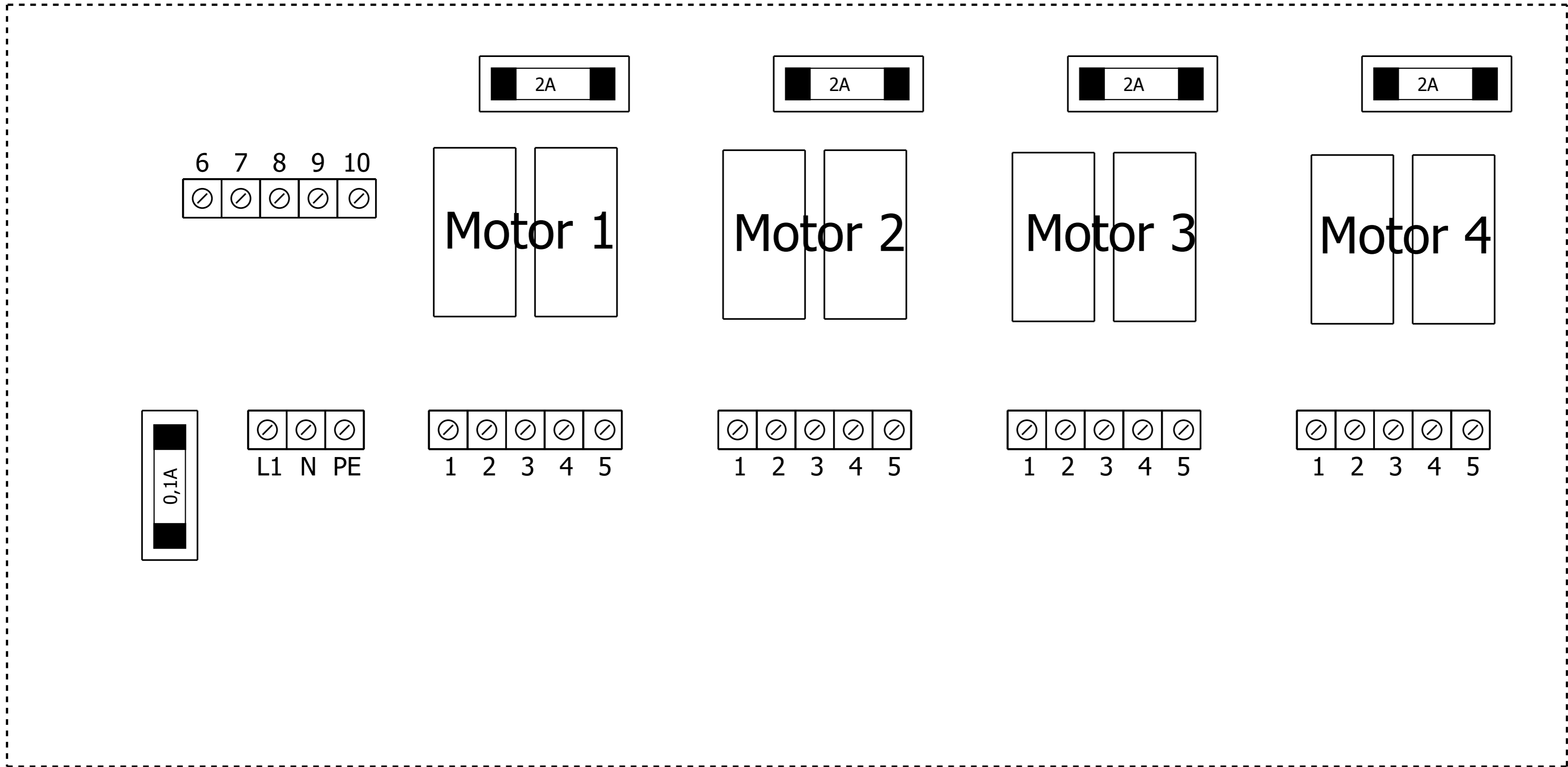

	Name	Datum		
gezeichnet	Ginsberg	03.05.2007	Zentralsteuerung Typ: MSG4/AP	
geändert				
geändert				
			Anschlussplan	Blatt 2/2

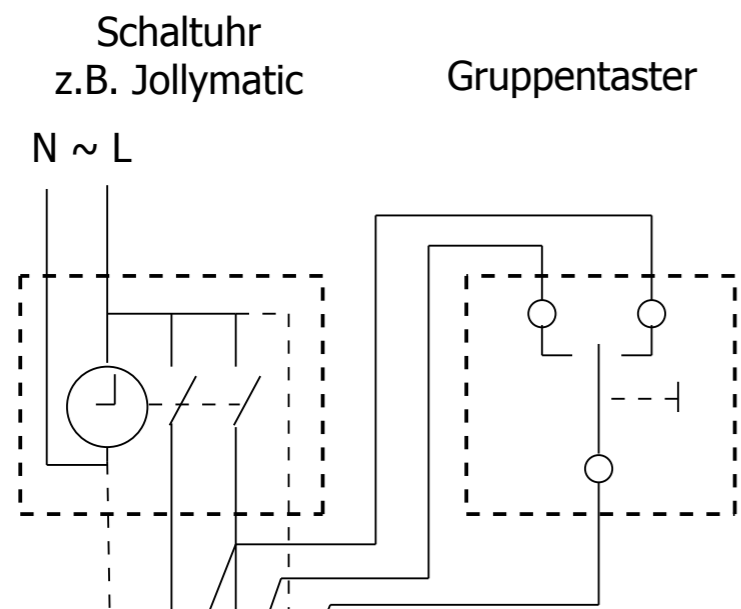

10	9	8	7	6
PE	N	Ab	Auf	L1

Taster/Schaltuhr

5	4	3	2	1
Freig.	Ab	Auf	PE	N

Motor 6

5	4	3	2	1
Freig.	Ab	Auf	PE	N

Motor 7

5	4	3	2	1
Freig.	Ab	Auf	PE	N

Motor 8

5	4	3	2	1
Freig.	Ab	Auf	PE	N

Motor 9

5	4	3	2	1
Freig.	Ab	Auf	PE	N

Motor 10

Beim Anschluss beachten:
 - nur Gruppen- und Einzeltaster ohne Raststellung verwenden
 - Einzeltaster nur bei Bedarf (Steuersp. 230V AC)

Netz		
PE	N	L

Motor 1				
Freig.	Ab	Auf	PE	N
5	4	3	2	1

Motor 2				
Freig.	Ab	Auf	PE	N
5	4	3	2	1

Motor 3				
Freig.	Ab	Auf	PE	N
5	4	3	2	1

Motor 4				
Freig.	Ab	Auf	PE	N
5	4	3	2	1

Motor 5				
Freig.	Ab	Auf	PE	N
5	4	3	2	1

Netzzuleitung 230V / 16A

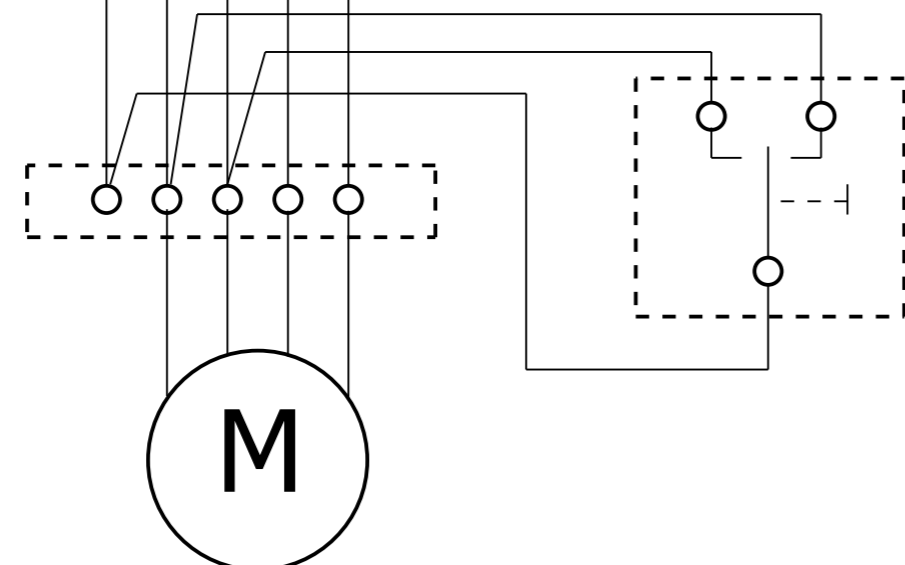

Einzeltaster

	Name	Datum		
gezeichnet	Ginsberg	03.05.2007	Zentralsteuerung Typ: MSG10/AP	
geändert				
geändert				
			Anschlussplan	Blatt 1/2

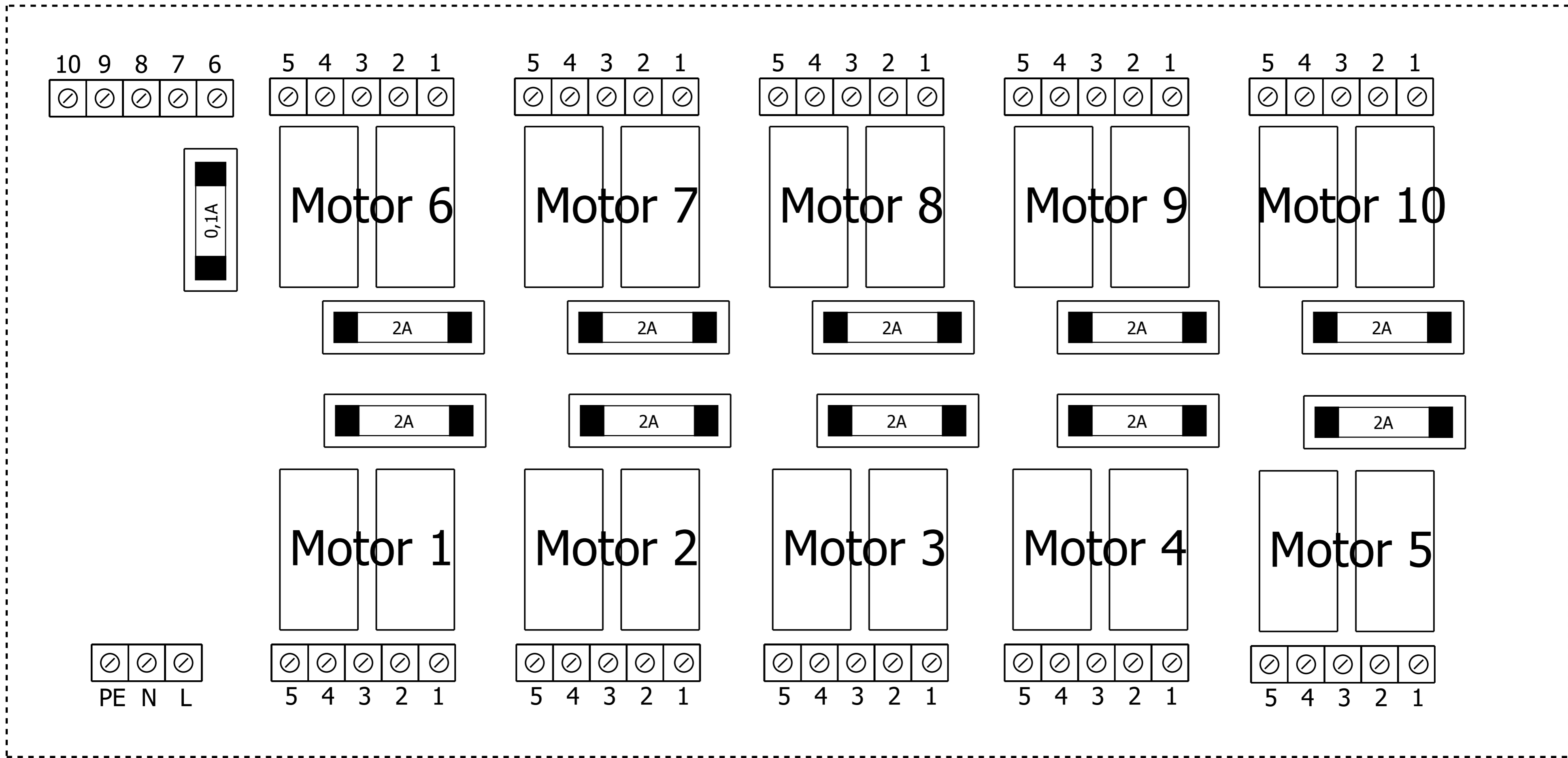

	Name	Datum		
gezeichnet	Ginsberg	03.05.2007	Zentralsteuerung Typ: MSG10/AP	
geändert				
geändert				
			Anschlussplan	Blatt 2/2

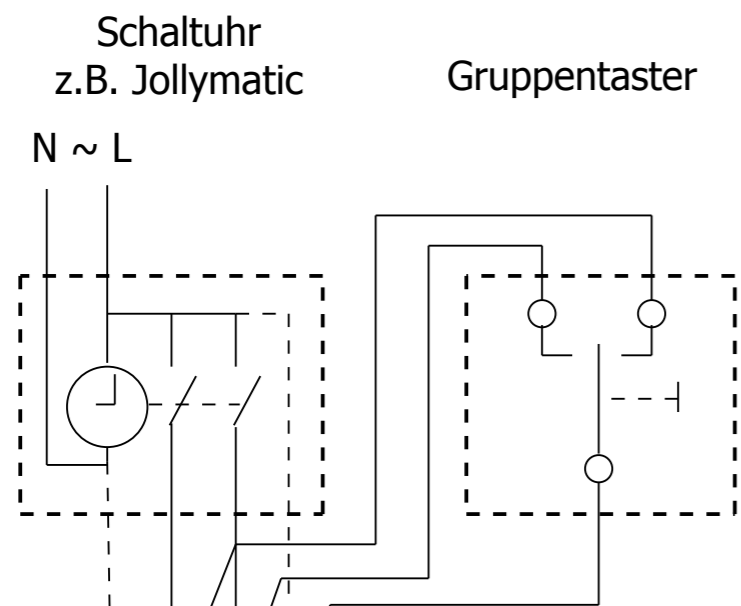

10	9	8	7	6
PE	N	Ab	Auf	L1
Taster/Schaltuhr				

5	4	3	2	1
Freig.	Ab	Auf	PE	N
Motor 6				

Beim Anschluss beachten:
 - nur Gruppen- und Einzeltaster ohne Raststellung verwenden
 - Einzeltaster nur bei Bedarf (Steuersp. 230V AC)

Netz		
PE	N	L

Motor 1				
Freig.	Ab	Auf	PE	N
5	4	3	2	1

Motor 2				
Freig.	Ab	Auf	PE	N
5	4	3	2	1

Motor 3				
Freig.	Ab	Auf	PE	N
5	4	3	2	1

Motor 4				
Freig.	Ab	Auf	PE	N
5	4	3	2	1

Motor 5				
Freig.	Ab	Auf	PE	N
5	4	3	2	1

Netzzuleitung 230V / 16A

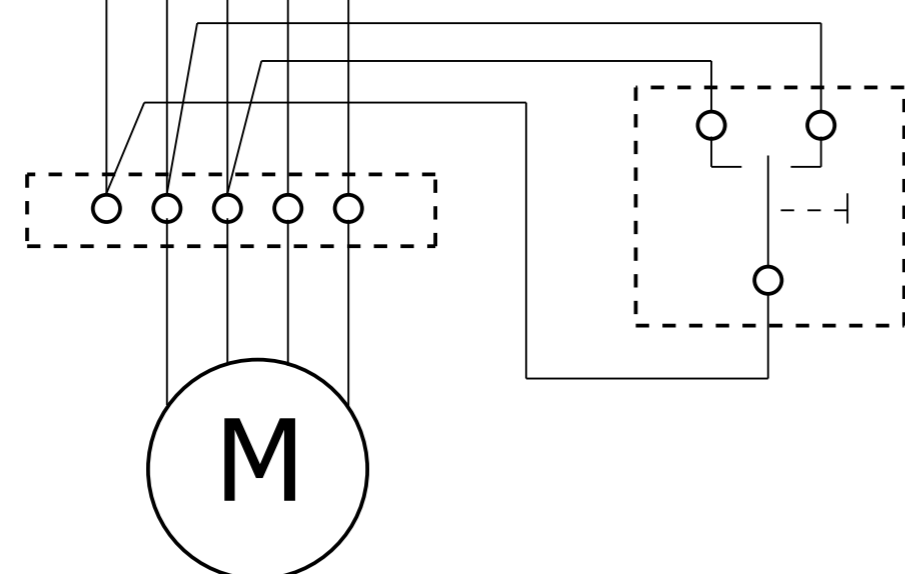

Einzeltaster

	Name	Datum		
gezeichnet	Ginsberg	03.05.2007	Zentralsteuerung Typ: MSG6/AP	
geändert				
geändert				
			Anschlussplan	Blatt 1/2

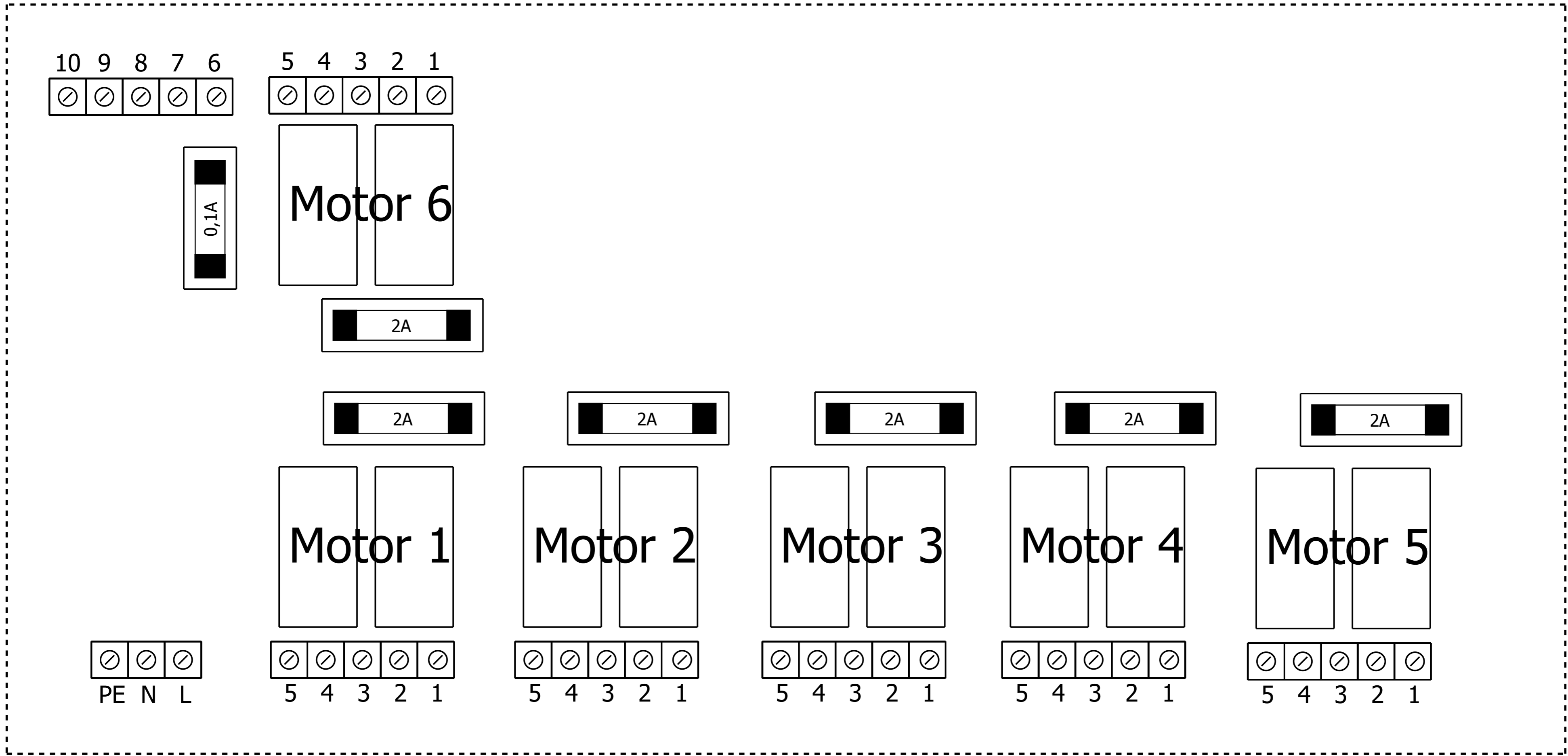

	Name	Datum		
gezeichnet	Ginsberg	03.05.2007	Zentralsteuerung Typ: MSG6/AP	
geändert				
geändert				
			Anschlussplan	Blatt 2/2